

TD-16N

PLANIERRAUPEN

EPA Tier 4f / EU Stufe V
LGP, LT*

MOTOR

	TD-16N
Hersteller und Modell	Cummins B6.7
Emissionsstandard	EPA Tier 4f/EU Stufe V
Hubraum	6,7 l (408 in ³)
Bohrung und Hub	107 x 124 mm (4,21 x 4,48 in)
Leistung brutto, SAE J1995	129 kW (173 PS)
Leistung netto, SAE J1349/ ISO 9249	127 kW (170 PS)
Nenn Drehzahl 1/min	2.000
Max. Drehmoment	881 Nm (605 lb-ft) @ 1.300 1/min
Luftfilter	2-stufig, trockener Typ, mit elektronischer Wartungsanzeige im Armaturenbrett
Kaltstarthilfe	Ansaugende Luft -Einlassgitter- heizung
Hangbetrieb, max. Winkel	45 Grad

HYDRAULIK

	TD-16N
Typ	Closed-center load sensing Hydrauliksystem mit verstellbaren Kolbenpumpen
Fördermenge max.	113 l/min (29,8 gpm)
Systemlastungsdruck	25,0 MPa (3.525 psi)
Steuerung	einzelner Joystick-Hebel
Zylinder, Bohrung und Hub	
lift / heben	ø115 x 395 mm (4,53" x 15,6")
tilt / neigen	ø130 x 146 mm (5,1" x 5,75")
pitch / anstellen	ø100 x 96 mm (3,9" x 2,7")
angle / Winkel	ø110 x 522 mm (4,33" x 20,55")

KUEHLSYSTEM

	TD-16N
Typ	Gebälse mit variabler Drehzahl, hydraulisch angetrieben, mit perforierten Seitenblechen und hochbelastbarem hinterem Lüftungsgitter
Motor-Kühlleistung	-37 Grad C (-34 Grad F)

KABINE

	TD-16N
ROPS	ROPS (ISO 3471 - 2008)
FOPS	FOPS (ISO 3449 - 2005)

ELEKTRIK

	TD-16N
Spannung	24 V
Anzahl der Batterien	2
Batteriekapazität	960 CCA
Nennleistung des Generators	120 A
Beleuchtung	5 insgesamt; an der Kabine montiert (3F & 2R)

FUELLMENGEN

	TD-16N
Füllmengen	
Kraftstofftank	375 l (99 US gal)
Kühlsystem	46 l (12,2 US gal)
Motoröl	18,5 l (4,9 US gal)
Fahrtrieb, jede Seite	9,5 l (2,5 US gal)
Hydrauliktank	245 l (64,7 US gal)
AdBlue (DEF)	30 l (7,9 US gal)



Die technischen Daten können sich von Zeit zu Zeit ändern, und diese Broschüre gibt möglicherweise nicht die neuesten Spezifikationen wieder. Die Fotos in dieser Broschüre entsprechen möglicherweise nicht der Marktkonfiguration. Bitte wenden Sie sich an Ihren Händler, um die Spezifikationen und Konfigurationen zu bestätigen.

Dressta fördert sichere Arbeitsplätze. Bitte machen Sie sich mit dem Bedienerhandbuch vertraut, bevor Sie Dressta-Geräte verwenden.



Straße & Autobahn

Forstwirtschaft

Erdbau

TD-16N

PLANIERRAUPEN

info@dressta.com
www.dressta.com

DR-SP-TD16N-T4F-6-22032022-DE

TD-16N

PLANIERRAUPEN

EPA Tier 4f / EU Stufe V
LGP, LT*

FAHRGESTELL

	TD-16N LGP	TD-16N LT
Aufhängung	Oszillationstyp mit gelenkig gelagerter Ausgleichsstange und vorwärts montierten Schwenkwellen	Oszillationstyp mit gelenkig gelagerter Ausgleichsstange und vorwärts montierten Schwenkwellen
Laufwerk	Große, wärmebehandelte, versiegelte und geschmierte Kettenglieder und durchgehärtete, versiegelte und geschmierte Rollen für maximale Verschleißfestigkeit	Große, wärmebehandelte, versiegelte und geschmierte Kettenglieder und durchgehärtete, versiegelte und geschmierte Rollen für maximale Verschleißfestigkeit
Spurbreite	2.100 mm (126 in)	2.160 mm (85 in)
Breite der Bodenplatte	762 mm (30 in)	560 mm (22 in)
Ketten	Abgedichtet und geschmiert	Abgedichtet und geschmiert
Bodenplatten, jede Seite	44	44
Laufrollen, jede Seite	7	7
Stützrollen, jede Seite	2	2
Kettenlänge am Boden	3.140 mm (124 in)	3.140 mm (124 in)
Bodenkontaktfläche	47.850 cm ² (7.420 in ²)	35.170 cm ² (5.451 in ²)
Bodendruck	36,6 kPa (5,1 psi)	49 kPa (7,1 psi)
Track Pitch	203,2 mm (8 in)	203,2 mm (8 in)
Kettenradsegmente, jede Seite	9	9

ANTRIEBSSTRANG

	TD-16N
Getriebe	Automatischer, hydrostatischer Zweiwege-Antrieb
Lenkung	Einhebel lenkung, Geschwindigkeits- und Richtungssteuerung sowie Gegenläufigkeit
Endantriebe	Direkt an den Raupenrahmen montierte doppelt unteretzte Endantriebe
Systementlastungsdruck	42.500 kPa (6.164 psi)
Gesamtübersetzungsverhältnis	54,7 to 1
Fahrgeschwindigkeit	10 km/h (6,2 mph)
Deichselzugkraft	
Maximum	350 kN (78.680 lb)
Bremsen	
Betriebsbremse	Die hydrostatische (dynamische) Bremse stoppt die Maschine, wenn der Fahrtrichtungshebel in die Neutralstellung gebracht oder das Gaspedal/die Bremse bis zur Raste gedrückt wird.
Parkbremse	Exklusive federbetätigte, hydraulisch gelöste Feststellbremse, die die nassen Lamellenbremsen automatisch aktiviert, wenn der Motor abgestellt wird, der Fahrer das Gaspedal in die Bremsposition drückt, das Gerät 3 Sekunden lang im Leerlauf steht (bei erkannter Bewegung) oder der Hebel für die Parksperre in der Parkposition ist; die Maschine kann nicht mit angezogener Bremse gefahren werden, was den Verschleiß und die Notwendigkeit einer Nachjustierung minimiert

ABMESSUNGEN

	D-16N LGP	TD-16N LT
Schild Typ	6-Wege (VPAT)	6-Wege (VPAT)
A Gesamthöhe - Kabine	3.390 mm (11 ft 1 in)	3.390 mm (11 ft 1 in)
A1 Gesamthöhe - mit Warnleuchte	3.750 mm (12 ft 4 in)	3.750 mm (12 ft 4 in)
B Steghöhe	60 mm (2,36 in)	60 mm (2,36 in)
C Bodenfreiheit	410 mm (16 in)	410 mm (16 in)
D Gesamtlänge, Basismaschine	4.520 mm (14 ft 10 in)	4.520 mm (14 ft 10 in)
D1 Länge mit Schild und Zugdeichsel	5.690 mm (18 ft 8 in)	5.690 mm (18 ft 8 in)
D2 Länge mit Schild und 3-Schaft-Aufreisser	7.090 mm (23 ft 3 in)	7.090 mm (23 ft 3 in)
E Kettenlänge am Boden	3.140 mm (10 ft 4 in)	3.140 mm (10 ft 4 in)
F Breite über Ketten	2.860 mm (9 ft 5 in)	2.660 mm (8 ft 9 in)
G Spurbreite	2.100 mm (6 ft 11 in)	2.100 mm (6 ft 11 in)

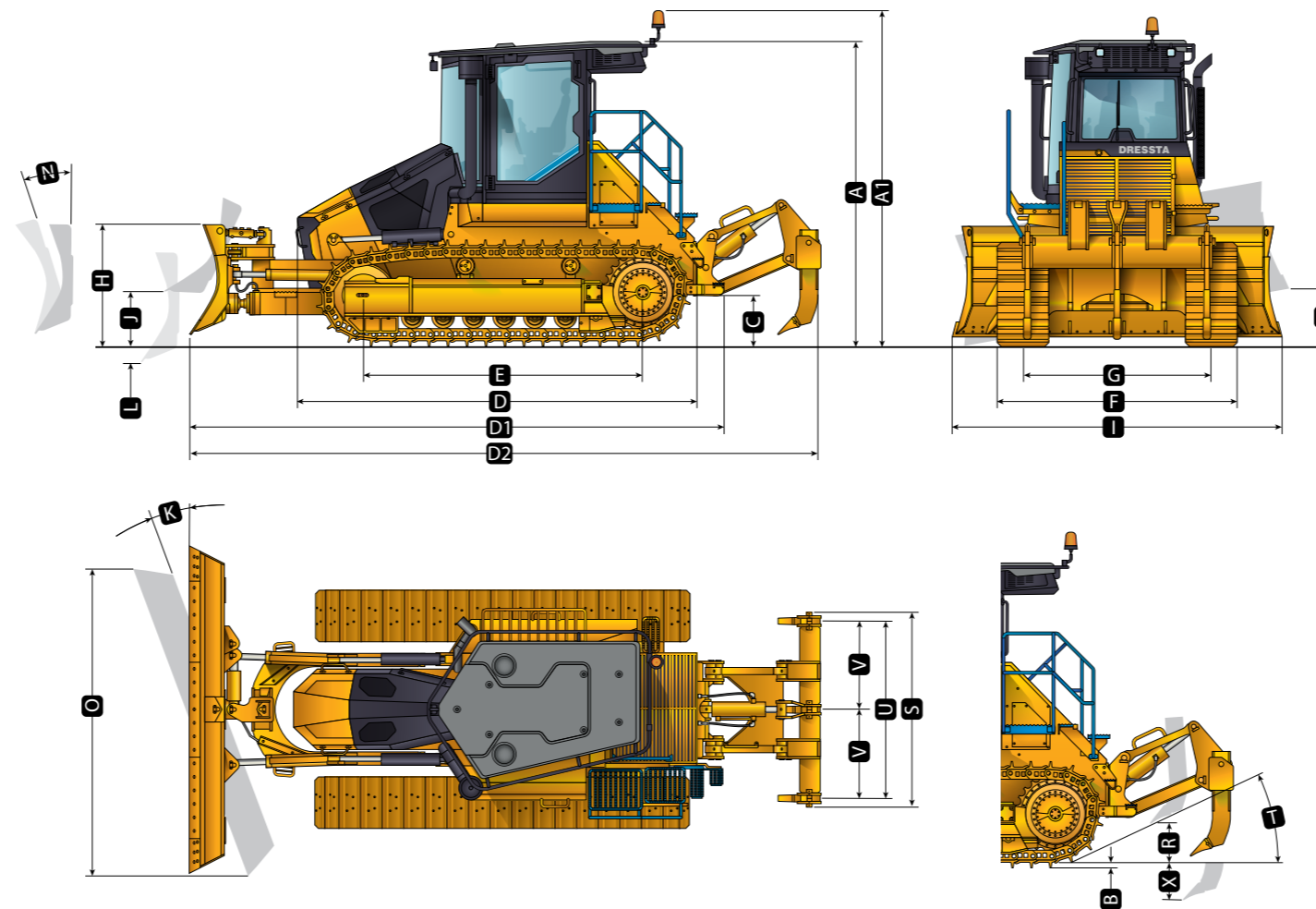

AUFREISSER

	TD-16N
Typ	Parallelogramm-Aufreißer
	Multischaft (3-Schaft)
R Maximaler Freiraum unter Spitze (oben)	595 mm (23 in)
S Gesamtbreite Balken	2.130 mm (7 ft)
T Neigungswinkel (voll angehoben)	25 Grad
U Aufreißbreite	2.000 mm (6 ft 7 in)
V Abstand Mitte zu Mitte	1.000 mm (3 ft 3 in)
X Maximale Eindringtiefe	680 mm (28 in)
Eindringkraft	75 kN (16.860 lb)
Ausbrechkraft	312 kN (70.140 lb)
Schaftpositionen (vertikal)	2
Gewicht des Aufreißers inkl. Schaft(e)	1.640 kg (3.615 lb)
Gewicht des Schaftes	103 kg (227 lb)

EINSATZGEWICHTE

	TD-16 LGP	TD-16 LT
Grundgewicht (mit 6-Wege-Schild (VPAT), Deichsel, Standardausrüstung, Kabine ROPS/FOPS, vollem Kraftstofftank und 75 kg [165 lb] Fahrer)	18.900 kg (41.667 lb)	18.200 kg (40.124 lb)
Optionale Ausstattung		
Aufreißer		
Multischaft (3-Schaft)	-	+ 1.660 kg (3.660 lb)
Winde	1.276 kg (2.813 lb)	1.276 kg (2.813 lb)
Bodenplatten		
560 mm (22 in)	N/A	0
610 mm (24 in)	N/A	+ 159 kg (350 lb)
660 mm (26 in)	-318 kg (700 lb)	N/A
711 mm (28 in)	-159 kg (350 lb)	N/A
762 mm (30 in)	0	N/A

SCHILD SPEZIFIKATIONEN

	TD-16N LGP	TD-16N LT
Typ	6-Wege (VPAT)	6-Wege (VPAT)
Schildkapazität (nach SAE J1265)	4,4 m ³ (5,8 cu yd)	4,0 m ³ (5,2 cu yd)
H Schildhöhe	1.160 mm (46 in)	1.160 mm (46 in)
I Schildbreite / Breite Klappschild	3.980 mm (157 in) / 2.893 mm (113,9 in)	3.524 mm (139 in) / 2.893 mm (113,9 in)
J Hubhöhe Schild	1.100 mm (43,3 in)	1.100 mm (43,3 in)
K Schildwinkel	25 Grad	25 Grad
L Grabtiefe Schild	600 mm (23,6 in)	600 mm (23,6 in)
M Maximum Neigen	504 mm (19,8 in)	465 mm (18,3 in)
N Maximum Schildanstellung	7 Grad	7 Grad
O Gesamtbreite mit Schild angewinkelt	3.610 (21 ft 8 in)	3.610 (21 ft 8 in)